



IMPACT PIPE EXTRUDER CO.,LTD.

บริษัท อิมแพคไพพ์ เอ็กซ์ทรูเดอร์ จำกัด

PRICE LIST



HDPE PIPE (PE-80 , PE-100 , DIN)

HDPE FITTING (BUTT WELDING)

COMPRESSION FITTING

THREAD FITTING

CONDUIT FITTING

www.impactpipe.com



TIS. 982-2556



ทีเอสไอ
ฝ่ายบริหารและเทคนิค

IMPACT PIPE EXTRUDER CO., LTD.

ท่อน้ำดื่ม HDPE / ท่อร้อยสาย HDPE

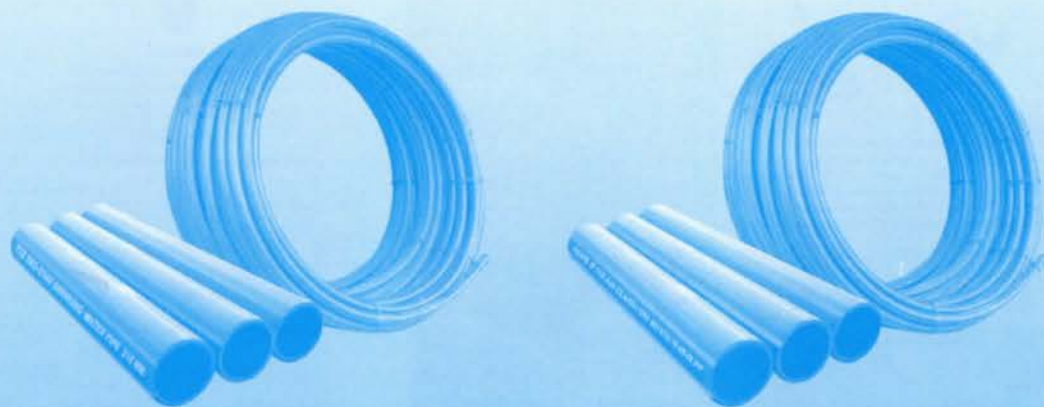

อุปกรณ์ท่อต่อแบบเชื่อม (BUTT-FUSIONS FITTING)

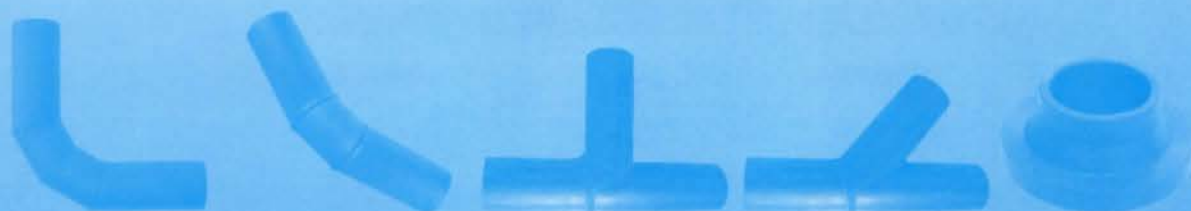

ข้องอ 90 องศา

ข้องอ 45 องศา

สามทาง

สามทาง Y

STUBEND

อุปกรณ์ท่อต่อแบบ COMPRESSION ขนาด 16 - 110 มม.



ข้อต่อตรง



ข้อลด



ฝาปิด



ข้อต่อตรงเกลียวนอก



ข้องอ 90 องศา



ข้องอเกลียวใน



ข้องอเกลียวนอก



ข้อต่อตรงเกลียวใน



สามทางตรง



สามทางเกลียวนอก



สามทางเกลียวใน



แคลมป์รัดแยก

บริษัท อิมแพค ไพพ์ เอ็กซ์ทราเดอร์ จำกัด

IMPACT PIPE EXTRUDER CO., LTD.

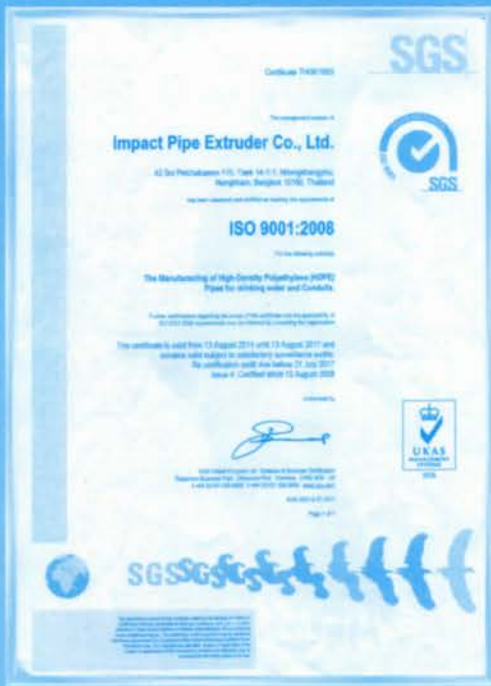
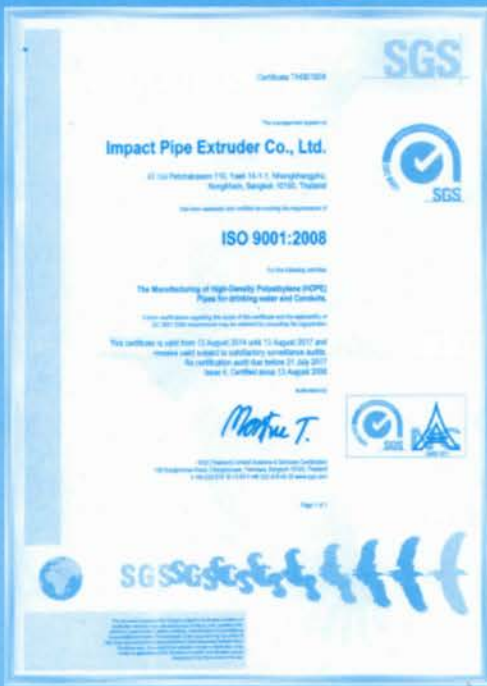

บริษัท อิมแพค ไพพ์ เอ็กซ์ทรูเดอร์ จำกัด

CONTENTS

	PAGE
ราคาท่อ มอก. 982-2556 (PE80) PRICE LISTS TIS. 982-2556 (PE80)	1
ราคาท่อ มอก. 982-2556 (PE100) PRICE LISTS TIS. 982-2556 (PE100)	2
ราคาท่อ DIN 8074/75 PRICE LISTS DIN 8074/75	3
อุปกรณ์ท่อร้อยสาย CONDUIT FITTING	4
วิธีประกอบอุปกรณ์ข้อต่อแบบสวมอัด INSTALLATION COMPRESSION FITTING	5
อุปกรณ์ข้อต่อแบบสวมอัด COMPRESSION FITTING	6-9
อุปกรณ์ข้อต่อพีอี แบบเชื่อม (สตับเอ็น) HDPE FITTING (BUTT WELDING) STUBEND	10
อุปกรณ์ข้อต่อแบบเกลียว THREAD FITTING	11-13
อุปกรณ์ข้อต่อพีอี แบบเชื่อม HDPE Fitting (Butt Welding)	
ELBOW 90 (ข้องอแบบเชื่อม 90 องศา)	14
ELBOW 45 & 60 (ข้องอแบบเชื่อม 45 & 60 องศา)	15
ELBOW 30 (ข้องอแบบเชื่อม 30 องศา)	16
สามทางแบบเชื่อม Tee	17
สามทางแบบเชื่อม Tee Y	18
สามทางแบบเชื่อมทึววาย Tee TY	19
สามทางลดแบบเชื่อม Reduce T	20
ข้อต่อตรงลดแบบเชื่อม Reducer	21



1

บริษัท อิมแพค ไพพ์ เอ็กซ์ทรูเดอร์ จำกัด

IMPACT PIPE EXTRUDER CO., LTD.

ราคาต่อ มอก. 982-2556 (PE80)
Price List TIS. 982-2556 (PE80)

ราคาต่อ HDPE ตระ I-P-P (PE80)

ผลิตตามมาตรฐาน มอก. 982-2556

ขนาดท่อ		PN 3.2		PN 4		PN 5		PN 6		PN 8		PN 10		PN 12.5		PN 16		PN 20		PN 25	
SIZE (OD)		SDR41, S20		SDR33, S16		SDR26, S12.5		SDR21, S10		SDR17, S8		SDR13.6, S6.3		SDR11, S5		SDR9, S4		SDR7.4, S3.2		SDR6, S2.5	
มม.	นิ้ว	หนา/ม.	บาท/ม.	หนา/ม.	บาท/ม.	หนา/ม.	บาท/ม.	หนา/ม.	บาท/ม.	หนา/ม.	บาท/ม.	หนา/ม.	บาท/ม.	หนา/ม.	บาท/ม.	หนา/ม.	บาท/ม.	หนา/ม.	บาท/ม.	หนา/ม.	บาท/ม.
MM.	Inch	T (mm)	Baht/m.	T (mm)	Baht/m.	T (mm)	Baht/m.	T (mm)	Baht/m.	T (mm)	Baht/m.	T (mm)	Baht/m.	T (mm)	Baht/m.	T (mm)	Baht/m.	T (mm)	Baht/m.	T (mm)	Baht/m.
16	3/8"	-	-	-	-	-	-	-	-	-	-	-	-	-	-	2.0	13	2.3	14	3.0	17
20	1/2"	-	-	-	-	-	-	-	-	-	-	-	-	2.0	16	2.3	18	3.0	23	3.4	25
25	3/4"	-	-	-	-	-	-	-	-	-	-	2.0	21	2.3	24	3.0	29	3.5	33	4.2	39
32	1"	-	-	-	-	-	-	-	-	2.0	27	24	31	3.0	39	3.6	45	4.4	54	5.4	63
40	1-1/4"	-	-	-	-	-	-	2.0	34	24	41	3.0	50	3.7	59	4.5	71	5.5	83	6.7	98
50	1-1/2"	-	-	-	-	2.0	40	2.4	51	3.0	63	3.7	77	4.6	92	5.6	109	6.9	130	8.3	151
63	2"	-	-	-	-	2.5	62	3.0	80	3.8	100	4.7	121	5.8	146	7.1	175	8.6	205	10.5	241
75	2-1/2"	-	-	-	-	2.9	86	3.6	114	4.5	141	5.6	171	6.8	204	8.4	246	10.3	292	12.5	341
90	3"	-	-	-	-	3.5	123	4.3	152	5.4	188	6.7	228	8.2	274	10.1	329	12.3	388	15.0	455
110	4"	-	-	-	-	4.2	182	5.3	228	6.6	279	8.1	338	10.0	406	12.3	488	15.1	581	18.3	678
125	4-1/2"	-	-	-	-	4.8	236	6.0	292	7.4	356	9.2	435	11.4	527	14.0	631	17.1	748	20.8	874
140	5"	-	-	-	-	5.4	298	6.7	365	8.3	447	10.3	545	12.7	657	15.7	791	19.2	939	23.3	1,098
160	6"	-	-	-	-	6.2	392	7.7	479	9.5	583	11.8	711	14.6	862	17.9	1,030	21.9	1,222	26.6	1,431
180	6-1/2"	-	-	-	-	6.9	489	8.6	602	10.7	738	13.3	903	16.4	1,090	20.1	1,303	24.6	1,545	29.9	1,809
200	7"	-	-	-	-	7.7	608	9.6	746	11.9	911	14.7	1,107	18.2	1,344	22.4	1,612	27.4	1,912	33.2	2,234
225	8"	-	-	-	-	8.6	762	10.8	942	13.4	1,155	16.6	1,406	20.5	1,701	25.2	2,040	30.8	2,416	37.4	2,829
250	9"	-	-	-	-	9.6	946	11.9	1,171	14.8	1,438	18.4	1,759	22.7	2,125	27.9	2,546	34.2	3,030	41.5	3,543
280	10"	-	-	-	-	10.7	1,181	13.4	1,479	16.6	1,806	20.6	2,204	25.4	2,664	31.3	3,201	38.3	3,799	46.5	4,445
315	12"	7.7	983	9.7	1,288	12.1	1,502	15.0	1,858	18.7	2,287	23.2	2,793	28.6	3,372	35.2	4,049	43.1	4,809	52.3	5,624
355	14"	8.7	1,251	10.9	1,553	13.6	1,904	16.9	2,360	21.1	2,911	26.1	3,541	32.2	4,280	39.7	5,143	48.5	6,098	59.0	7,145
400	16"	9.8	1,585	12.3	1,978	15.3	2,414	19.1	3,009	23.7	3,679	29.4	4,491	36.3	5,434	44.7	6,524	54.7	7,744	-	-
450	18"	11.0	2,030	13.8	2,529	17.2	3,053	21.5	3,880	26.7	4,732	33.1	5,776	40.9	6,987	50.3	8,387	61.5	9,948	-	-
500	20"	12.3	2,527	15.3	3,119	19.1	3,767	23.9	4,767	29.7	5,847	36.8	7,127	45.4	8,621	55.8	10,335	-	-	-	-
560	22"	13.7	3,146	17.2	3,925	21.4	4,727	26.7	5,966	33.2	7,325	41.2	8,941	50.8	10,800	62.5	12,953	-	-	-	-
630	24"	15.4	3,981	19.3	4,952	24.1	5,990	30.0	7,537	37.4	9,278	46.3	11,301	57.2	13,684	70.3	16,407	-	-	-	-
710	28"	17.4	5,073	21.8	6,303	27.2	7,617	33.9	9,611	42.1	11,791	52.2	14,308	64.5	17,386	79.3	20,876	-	-	-	-
800	32"	19.6	6,433	24.5	7,985	30.6	9,657	38.1	12,182	47.4	14,955	58.8	18,241	72.6	22,042	89.3	29,491	-	-	-	-
900	36"	22.0	8,176	27.6	10,191	34.4	12,212	42.9	15,531	53.3	19,056	66.1	23,107	81.7	27,905	-	-	-	-	-	-
1000	40"	24.5	10,123	30.6	12,552	38.2	15,070	47.7	19,188	59.3	23,551	73.4	28,511	90.8	34,458	-	-	-	-	-	-
1200	48"	29.4	14,573	36.7	18,057	45.9	21,727	57.2	27,618	71.1	33,890	88.2	41,107	-	-	-	-	-	-	-	-
1400	56"	34.3	20,129	42.9	24,982	53.5	29,547	66.7	37,549	83.0	46,153	102.9	55,953	-	-	-	-	-	-	-	-
1600	63"	39.2	26,287	49.0	32,604	61.2	38,626	76.2	49,026	94.8	60,250	117.5	73,025	-	-	-	-	-	-	-	-

หมายเหตุ

1. OD = เส้นผ่าศูนย์กลางภายนอก (Outside Diameter), PN = ชั้นแรงดัน : บาร์ (Nominal Pressure), SDR = อัตราส่วนขนาดเส้นผ่าศูนย์กลางต่อความหนา (Standard dimension ratio = OD/T)
2. ท่อ HDPE ขนาด ϕ 20 - 110 มม. ขดเป็นม้วน ยาวม้วนละ 50/100 เมตร และเป็นท่อน 6, 12 เมตร

ราคาต่อ HDPE ตรา (PE100)

ผลิตตามมาตรฐาน มอก. 982-2556

ขนาดท่อ		PN 4		PN 5		PN 6		PN 8		PN 10		PN 12.5		PN 16		PN 20		PN 25	
SIZE (OD)		SDR41, S20		SDR33, S16		SDR26, S12.5		SDR21, S10		SDR17, S8		SDR13.6, S6.3		SDR11, S5		SDR9, S4		SDR7.4, S3.2	
มม.	นิ้ว	หนา/มม.	บาท/ม.	หนา/มม.	บาท/ม.	หนา/มม.	บาท/ม.	หนา/มม.	บาท/ม.	หนา/มม.	บาท/ม.	หนา/มม.	บาท/ม.	หนา/มม.	บาท/ม.	หนา/มม.	บาท/ม.	หนา/มม.	บาท/ม.
MM.	Inch	T (mm)	Baht/m.	T (mm)	Baht/m.	T (mm)	Baht/m.	T (mm)	Baht/m.	T (mm)	Baht/m.	T (mm)	Baht/m.	T (mm)	Baht/m.	T (mm)	Baht/m.	T (mm)	Baht/m.
16	3/8"	-	-	-	-	-	-	-	-	-	-	-	-	-	-	2.0	14	2.3	17
20	1/2"	-	-	-	-	-	-	-	-	-	-	-	-	2.0	18	2.3	23	3.0	25
25	3/4"	-	-	-	-	-	-	-	-	-	-	2.0	24	2.3	29	3.0	33	3.5	39
32	1"	-	-	-	-	-	-	-	-	2.0	31	2.4	39	3.0	45	3.6	54	4.4	63
40	1-1/4"	-	-	-	-	-	-	2.0	41	2.4	50	3.0	59	3.7	71	4.5	83	5.5	98
50	1-1/2"	-	-	-	-	2.0	51	2.4	63	3.0	77	3.7	92	4.6	109	5.6	130	6.9	151
63	2"	-	-	-	-	2.5	80	3.0	100	3.8	121	4.7	146	5.8	175	7.1	205	8.6	241
75	2-1/2"	-	-	-	-	2.9	114	3.6	141	4.5	171	5.6	204	6.8	246	8.4	292	10.3	341
90	3"	-	-	-	-	3.5	152	4.3	188	5.4	228	6.7	274	8.2	329	10.1	388	12.3	455
110	4"	-	-	-	-	4.2	228	5.3	279	6.6	338	8.1	406	10.0	488	12.3	581	15.1	678
125	4-1/2"	-	-	-	-	4.8	292	6.0	356	7.4	435	9.2	527	11.4	631	14.0	748	17.1	874
140	5"	-	-	-	-	5.4	365	6.7	447	8.3	545	10.3	657	12.7	791	15.7	939	19.2	1,098
160	6"	-	-	-	-	6.2	479	7.7	583	9.5	711	11.8	862	14.6	1,030	17.9	1,222	21.9	1,431
180	6-1/2"	-	-	-	-	6.9	602	8.6	738	10.7	903	13.3	1,090	16.4	1,303	20.1	1,545	24.6	1,809
200	7"	-	-	-	-	7.7	746	9.6	911	11.9	1,107	14.7	1,344	18.2	1,612	22.4	1,912	27.4	2,234
225	8"	-	-	-	-	8.6	942	10.8	1,155	13.4	1,406	16.6	1,701	20.5	2,040	25.2	2,416	30.8	2,829
250	9"	-	-	-	-	9.6	1,171	11.9	1,438	14.8	1,759	18.4	2,125	22.7	2,546	27.9	3,030	34.2	3,543
280	10"	-	-	-	-	10.7	1,479	13.4	1,806	16.6	2,204	20.6	2,664	25.4	3,201	31.3	3,799	38.3	4,445
315	12"	7.7	1,288	9.7	1,502	12.1	1,858	15.0	2,287	18.7	2,793	23.2	3,372	28.6	4,049	35.2	4,809	43.1	5,624
355	14"	8.7	1,553	10.9	1,904	13.6	2,360	16.9	2,911	21.1	3,541	26.1	4,280	32.2	5,143	39.7	6,098	48.5	7,145
400	16"	9.8	1,978	12.3	2,414	15.3	3,009	19.1	3,679	23.7	4,491	29.4	5,434	36.3	6,524	44.7	7,744	54.7	9,056
450	18"	11.0	2,529	13.8	3,053	17.2	3,880	21.5	4,732	26.7	5,776	33.1	6,987	40.9	8,387	50.3	9,948	61.5	11,458
500	20"	12.3	3,119	15.3	3,767	19.1	4,767	23.9	5,847	29.7	7,127	36.8	8,621	45.4	10,335	55.8	12,408	-	-
560	22"	13.7	3,925	17.2	4,727	21.4	5,966	26.7	7,325	33.2	8,941	41.2	10,800	50.8	12,953	62.5	15,567	-	-
630	24"	15.4	4,952	19.3	5,990	24.1	7,537	30.0	9,278	37.4	11,301	46.3	13,684	57.2	16,407	70.3	19,700	-	-
710	28"	17.4	6,303	21.8	7,617	27.2	9,611	33.9	11,791	42.1	14,308	52.2	17,386	64.5	20,876	79.3	25,040	-	-
800	32"	19.6	7,985	24.5	9,657	30.6	12,182	38.1	14,955	47.4	18,241	58.8	22,042	72.6	29,491	89.3	31,774	-	-
900	36"	22.0	10,191	27.6	12,212	34.4	15,531	42.9	19,056	53.3	23,107	66.1	27,905	81.7	33,470	-	-	-	-
1000	40"	24.5	12,552	30.6	15,070	38.2	19,188	47.7	23,551	59.3	28,511	73.4	34,458	90.8	41,330	-	-	-	-
1200	48"	29.4	18,057	36.7	21,727	45.9	27,618	57.2	33,890	71.1	41,107	88.2	49,536	-	-	-	-	-	-
1400	56"	34.3	24,982	42.9	29,547	53.5	37,549	66.7	46,153	83.0	55,953	102.9	67,425	-	-	-	-	-	-
1600	63"	39.2	32,604	49.0	38,626	61.2	49,026	76.2	60,250	94.8	73,025	117.5	87,997	-	-	-	-	-	-

หมายเหตุ

- OD = เส้นผ่าศูนย์กลางภายนอก (Outside Diameter), PN = ชั้นแรงดัน : บาร์ (Nominal Pressure), SDR = อัตราส่วนขนาดเส้นผ่าศูนย์กลางต่อความหนา (Standard dimension ratio = OD/T)
- ท่อ HDPE ขนาด ϕ 20 - 110 มม. ขดเป็นม้วน ยาวม้วนละ 50/100 เมตร และเป็นท่อน 6, 12 เมตร

ราคาต่อ HDPE ตม I-P-P

ผลิตตามมาตรฐาน DIN 8074/75 ISO R 161 or SFS 2336/37

ขนาด SIZE (OD)		PN 3.2		PN 4		PN 6		PN 10		PN 16	
		หนา/มม.	บาท/ม.	หนา/มม.	บาท/ม.	หนา/มม.	บาท/ม.	หนา/มม.	บาท/ม.	หนา/มม.	บาท/ม.
มม.	นิ้ว	T (mm)	Baht/m.	T (mm)	Baht/m.	T (mm)	Baht/m.	T (mm)	Baht/m.	T (mm)	Baht/m.
16	3/8"	-	-	-	-	-	-	1.8	10.-	2.3	13.-
20	1/2"	-	-	-	-	-	-	1.9	13.-	2.8	19.-
25	3/4"	-	-	-	-	1.8	16.-	2.3	20.-	3.5	28.-
32	1"	-	-	-	-	1.9	22.-	3.0	34.-	4.5	46.-
40	1 1/4"	-	-	1.8	25.-	2.3	34.-	3.7	53.-	5.6	73.-
50	1 1/2"	1.6	31.-	2.0	38.-	2.9	53.-	4.6	81.-	6.9	113.-
63	2"	2.0	48.-	2.4	56.-	3.6	83.-	5.8	127.-	8.7	177.-
75	2 1/2"	2.3	66.-	2.9	81.-	4.3	116.-	6.9	177.-	10.4	253.-
90	3"	2.8	95.-	3.5	116.-	5.1	166.-	8.2	256.-	12.5	362.-
110	4"	3.4	141.-	4.2	170.-	6.3	248.-	10.0	379.-	15.2	541.-
125	4 1/2"	3.9	183.-	4.8	220.-	7.1	318.-	11.4	492.-	17.3	697.-
140	5"	4.3	226.-	5.4	278.-	8.0	399.-	12.8	613.-	19.4	875.-
160	6"	4.9	292.-	6.2	363.-	9.1	520.-	14.6	804.-	22.1	1,139.-
180	6 1/2"	5.6	373.-	7.0	462.-	10.2	655.-	16.4	1,027.-	24.9	1,452.-
200	7"	6.2	463.-	7.7	561.-	11.4	810.-	18.2	1,259.-	27.6	1,781.-
225	8"	6.9	576.-	8.7	704.-	12.8	1,020.-	20.5	1,590.-	31.1	2,256.-
250	9"	7.7	713.-	9.7	871.-	14.2	1,259.-	22.8	1,947.-	34.5	2,778.-
280	10"	8.6	892.-	10.8	1,086.-	15.9	1,576.-	25.5	2,446.-	38.7	3,479.-
315	12"	9.7	1,129.-	12.2	1,388.-	17.9	1,999.-	28.7	3,087.-	43.5	4,393.-
355	14"	10.9	1,425.-	13.7	1,753.-	20.1	2,540.-	32.3	3,918.-	49.0	5,580.-
400	16"	12.3	1,817.-	15.4	2,211.-	22.7	3,211.-	36.4	4,974.-	55.2	7,100.-
450	18"	13.8	2,339.-	17.2	2,858.-	25.5	4,152.-	40.9	6,447.-	61.5	9,154.-
500	20"	15.3	2,873.-	19.1	3,528.-	28.3	5,116.-	45.4	7,942.-	-	-
560	22"	17.2	3,621.-	21.4	4,434.-	31.7	6,410.-	50.8	9,960.-	-	-
630	24"	19.3	4,571.-	24.1	5,610.-	35.7	8,114.-	57.2	12,584.-	-	-
800	32"	24.5	7,361.-	30.6	9,020.-	45.3	13,054.-	-	-	-	-
900	36"	27.6	9,332.-	34.4	11,407.-	51.0	16,582.-	-	-	-	-
1000	40"	30.6	11,480.-	38.2	14,112.-	56.6	20,345.-	-	-	-	-

หมายเหตุ

1. OD = เส้นผ่านศูนย์กลางภายนอก (Outside Diameter), PN = ชั้นแรงดัน : บาร์ (Nominal Pressure),
 SDR = อัตราส่วนขนาดเส้นผ่านศูนย์กลางต่อความหนา (Standard dimension ratio = OD/T)
2. ท่อ HDPE ขนาด ϕ 20 - 110 มม. ขดเป็นม้วน ยาวม้วนละ 50/100 เมตร และเป็นท่อน 6, 12 เมตร

ข้อต่อไฟฟ้า

(Coupler A)

Code:CFT-01



ขนาด (มม.) Size (mm.)	บาท/ชิ้น Baht/pc.
20	22.-
25	24.-
32	28.-
40	35.-
50	45.-
63	53.-
75	76.-
90	103.-
110	142.-
125	162.-
140	244.-
160	263.-
200	505.-
225	564.-

ข้อต่อไฟฟ้า B

(Coupler B)

Code:CFT-02



ขนาด (มม.) Size (mm.)	บาท/ชิ้น Baht/pc.
20	25.-
25	27.-
32	32.-
40	40.-
50	50.-
63	58.-
75	83.-
90	113.-
110	149.-
125	170.-
140	256.-
160	276.-
-	-
-	-

ท่อโค้ง ไฟฟ้า 90°

(Bend 90°)

Code:CFT-03



ขนาด (มม.) Size (mm.)	บาท/ชิ้น Baht/pc.
20	88.-
25	96.-
32	108.-
40	120.-
50	165.-
63	215.-
75	312.-
90	579.-
110	898.-
125	1,152.-
140	1,433.-
160	1,860.-
160 (LR)	2,895.-
200	5,730.-

ข้อต่อปากท่อ แบบสวม

(Bell Sleeve)

Code:CFT-04



ขนาด (มม.) Size (mm.)	บาท/ชิ้น Baht/pc.
25	38.-
32	45.-
40	54.-
50	65.-
63	77.-
75	104.-
90	141.-
110	186.-
125	231.-
140	320.-
160	345.-
-	-
-	-

Compression Fitting

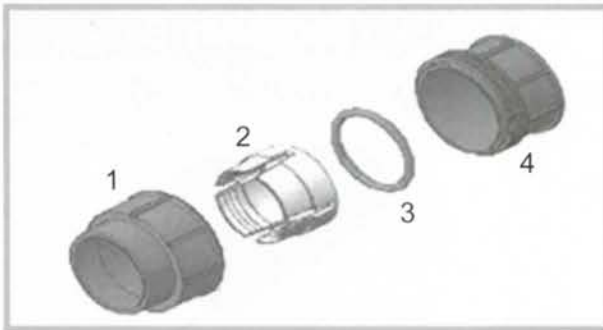

Part No.	Description
1	หมวกเกลียว (Locking Nut)
2	แหวนขาว (Split ring)
3	ยางโอริง (O-Ring)
4	ตัวอุปกรณ์ (Body)

Installation Compression Fitting



ตัดท่อให้ได้ฉาก 90 องศา โดยใช้อุปกรณ์สำหรับตัดท่อ โดยเฉพาะ แต่งขอบลมมูมปลายท่อ และทำความสะอาดให้เรียบร้อย

Cut the pipe at 90° as regards to its axis with a small saw or better with a special pipecutter.



นำหมวกเกลียว และแหวนขาว สวมเข้ากับท่อ และไม่ควรดันลึกจนเกินไป

Insert at first the locking nut and then the split ring. Avoiding to push it too much forward on the pipe.



นำยางโอริงครอบลงไปทั่วท่อ โดยจัดให้อยู่ใกล้บริเวณปากท่อ Arrange the O-Ring on the pipe and then feed and push along the pipe axis the body.

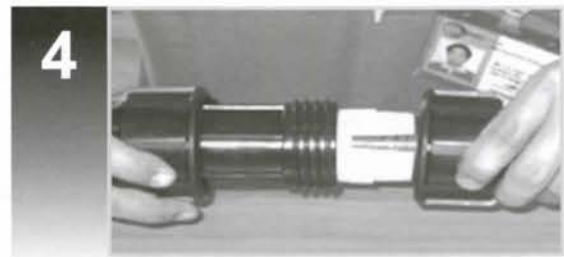

นำท่อที่ประกอบด้วยยางโอริง แหวนขาว และหมวกเกลียว สวมเข้าไปในตัวอุปกรณ์ ระยะเวลาประมาณกึ่งกลางของตัวอุปกรณ์ Before screwing the locking nut on the body ascertain that the pipe hits the body and the split ring the O-Ring.



ขันเกลียวหมวกเข้ากับตัวอุปกรณ์ให้แน่น อุปกรณ์ตั้งแต่ขนาดเล็กจนถึง 50mm. สามารถใช้มือขันเกลียวได้ แต่หากใหญ่กว่านี้ ควรใช้ประแจสำหรับขันเกลียวท่อโดยเฉพาะ

The full screwing of the locking nut can be made by hand till 40/52 mm. whereas for bigger dimensions it is advisable to use strip wrench pipes.



ทำการตรวจสอบว่าอุปกรณ์ประกอบได้ถูกต้องหรือไม่ ให้ดูว่าลักษณะของหมวกที่ประกอบแล้ว อยู่เกินออกมาจากเกลียวแถวสุดท้ายของตัวอุปกรณ์

For obtaining the best clamping ascertain that the mouth of the locking nut exceeds the last thread of the body.

Elbow 90 (ข้องอ 90 องศา)

ข้องอ 90 องศา
 Elbow 90
 Code:CPF-01



ขนาด (MM)	บาท/หน่วย
20 x 20	69.-
25 x 25	80.-
32 x 32	111.-
40 x 40	186.-
50 x 50	230.-
63 x 63	359.-
75 x 75	557.-
90 x 90	1,243.-
110 x 110	1,602.-

Compression Plug (ปลั๊กอุด)

ปลั๊กอุด
 Compression Plug
 Code:CPF-02



ขนาด (MM)	บาท/หน่วย
20 x 20	38.-
25 x 25	43.-
32 x 32	58.-
40 x 40	138.-
50 x 50	158.-
63 x 63	250.-
75 x 75	395.-
90 x 90	787.-
110 x 110	1,200.-

Male Elbow (ข้องอ 90 เกลียวนอก)

ข้องอ 90 เกลียวนอก
 Male Elbow
 Code:CPF-03



ขนาด	บาท/หน่วย
20 x 1/2"	44.-
25 x 3/4"	47.-
32 x 1"	71.-
40 x 1-1/4"	131.-
50 x 1-1/2"	164.-
63 x 2"	226.-
75 x 2-1/2"	615.-
90 x 3"	717.-
110 x 4"	917.-

Female Elbow (ข้องอ 90 เกลียวใน)

ข้องอ 90 เกลียวใน
 Female Elbow
 Code:CPF-04



ขนาด	บาท/หน่วย
20 x 1/2"	45.-
25 x 3/4"	58.-
32 x 1"	83.-
40 x 1-1/4"	184.-
50 x 1-1/2"	220.-
63 x 2"	296.-
75 x 2-1/2"	615.-
90 x 3"	717.-
110 x 4"	917.-

Coupling ข้อต่อตรง



ข้อต่อตรง
Coupling
Code:CPF-05

ขนาด (mm)	บาท/หน่วย
16 x 16	25.-
20 x 20	61.-
25 x 25	71.-
32 x 32	100.-
40 x 40	158.-
50 x 50	202.-
63 x 63	330.-
75 x 75	494.-
90 x 90	1,152.-
110 x 110	1,411.-

Reducing Coupling (ข้อต่อตรงลด)



ข้อต่อตรงลด
Reducing Coupling
Code:CPF-06

ขนาด (mm)	บาท/หน่วย
25 x 20	77.-
32 x 20	100.-
32 x 25	100.-
40 x 32	139.-
50 x 25	197.-
50 x 32	197.-
50 x 40	197.-
63 x 25	270.-
63 x 32	270.-
63 x 40	270.-
63 x 50	270.-
75 x 40	424.-
75 x 50	424.-
75 x 63	424.-
90 x 40	816.-
90 x 50	816.-
90 x 63	816.-
90 x 75	816.-
110 x 50	1,258.-
110 x 63	1,258.-
110 x 90	1,258.-

Male Adaptor (ข้อต่อตรงเกลียวนอก)



ข้อต่อตรงเกลียวนอก
Male Adaptor
Code:CPF-07

ขนาด	บาท/หน่วย
16 x 1/2"	20.-
20 x 1/2"	38.-
25 x 3/4"	43.-
32 x 1"	61.-
40 x 1-1/4"	100.-
50 x 1-1/2"	123.-
63 x 2"	202.-
75 x 2-1/2"	317.-
90 x 3"	624.-
110 x 4"	917.-

Special Size (ขนาดพิเศษ)

ขนาด	บาท/หน่วย
20 x 3/4"	38.-
25 x 1"	43.-
32 x 1-1/4"	61.-
40 x 1-1/2"	100.-
50 x 2"	123.-
63 x 2-1/2"	202.-

Female Adaptor (ข้อต่อตรงเกลียวใน)



ข้อต่อตรงเกลียวใน
Female Adaptor
Code:CPF-08

ขนาด	บาท/หน่วย
16 x 1/2"	20.-
20 x 1/2"	38.-
25 x 3/4"	43.-
32 x 1"	58.-
40 x 1-1/4"	138.-
50 x 1-1/2"	158.-
63 x 2"	250.-
75 x 2-1/2"	398.-
90 x 3"	787.-
110 x 4"	1,200.-

Tee Connection (ข้อต่อสามทาง)

ข้อต่อสามทาง
Tee Connection
Code:CPF-09



ขนาด (mm)	บาท/หน่วย
20 x 20 x 20	109.-
25 x 25 x 25	130.-
32 x 32 x 32	171.-
40 x 40 x 40	269.-
50 x 50 x 50	341.-
63 x 63 x 63	522.-
75 x 75 x 75	849.-
90 x 90 x 90	1,728.-
110 x 110 x 110	2,338.-

Reducing Tee (ข้อต่อสามทางลด)

ข้อต่อสามทางลด
Reducing Tee
Code:CPF-10



ขนาด (mm)	บาท/หน่วย
25 x 20 x 25	130.-
32 x 25 x 32	171.-
32 x 20 x 32	171.-
40 x 32 x 40	269.-
40 x 25 x 40	269.-
50 x 40 x 50	341.-
50 x 32 x 50	341.-
50 x 25 x 50	341.-
50 x 20 x 50	341.-
63 x 50 x 63	522.-
63 x 32 x 63	522.-
63 x 25 x 63	522.-

Male Tee (ข้อต่อสามทางเกลียวนอก)

ข้อต่อสามทางเกลียวนอก
Male Tee
Code:CPF-11



ขนาด	บาท/หน่วย
20 x 1/2" x 20	74.-
25 x 3/4" x 25	86.-
32 x 1" x 32	125.-
40 x 1-1/4" x 40	197.-
50 x 1-1/2" x 50	302.-
63 x 2" x 63	422.-
75 x 2-1/2" x 75	720.-
90 x 3" x 90	1,296.-
110 x 4" x 100	1,690.-

Female Tee (ข้อต่อสามทางเกลียวใน)

ข้อต่อสามทางเกลียวใน
Female Tee
Code:CPF-12



ขนาด	บาท/หน่วย
20 x 1/2" x 20	67.-
25 x 3/4" x 25	92.-
32 x 1" x 32	115.-
40 x 1-1/4" x 40	226.-
50 x 1-1/2" x 50	302.-
63 x 2" x 63	445.-
75 x 2-1/2" x 75	720.-
90 x 3" x 90	1,296.-
110 x 4" x 100	1,690.-

Saddle Clamp PE แคล้มรัดแยกพื้ (ออกด้านเดียว)

แคล้มรัดแยกพื้ (ออกด้านเดียว)

Saddle Clamp PE

Code:CPF-13

Double Saddle Clamp PE แคล้มรัดแยกพื้ (ออกสองด้าน)

แคล้มรัดแยกพื้ (ออกสองด้าน)

Double Saddle Clamp PE

Code:CPF-14



ขนาด	บาท/หน่วย	ขนาด	บาท/หน่วย
25 x 1/2"	48.-	125 x 3/4"	219.-
32 x 1/2"	60.-	125 x 1"	
32 x 3/4"		125 x 1-1/4"	
32 x 1"		125 x 1-1/2"	
40 x 1/2"		125 x 2"	
40 x 3/4"	70.-	140 x 1"	
40 x 1"	88.-	140 x 1-1/4"	
50 x 1/2"		140 x 1-1/2"	
50 x 3/4"	94.-	140 x 2"	503.-
50 x 1"		140 x 2-1/2"	
63 x 1/2"		160 x 1"	
63 x 3/4"	94.-	160 x 1-1/4"	503.-
63 x 1"		160 x 1-1/2"	
63 x 1-1/4"		160 x 2"	
63 x 1-1/2"		180 x 1"	
75 x 1/2"	180 x 1-1/2"		
75 x 3/4"	116.-	180 x 2"	1,040.-
75 x 1"		200 x 1"	
75 x 1-1/4"		200 x 1-1/2"	
75 x 1-1/2"		200 x 2"	
75 x 2"		225 x 1"	
90 x 1/2"	225 x 1-1/2"		
90 x 3/4"	225 x 2"		
90 x 1"	250 x 1"	1,540.-	
90 x 1-1/4"	250 x 1-1/2"		
90 x 1-1/2"	250 x 2"		
90 x 2"	133.-	280 x 1"	1,610.-
110 x 1/2"		280 x 1-1/2"	
110 x 3/4"		280 x 2"	
110 x 1"		315 x 1"	
110 x 1-1/4"	315 x 1-1/2"		
110 x 1-1/2"	315 x 2"		
110 x 2"	400 x 2"	1,998.-	

ขนาด	บาท/หน่วย	ขนาด	บาท/หน่วย
25 x 1/2"	72.-	125 x 3/4"	329.-
32 x 1/2"	90.-	125 x 1"	
32 x 3/4"		125 x 1-1/4"	
32 x 1"		125 x 1-1/2"	
40 x 1/2"		125 x 2"	
40 x 3/4"	105.-	140 x 1"	
40 x 1"	132.-	140 x 1-1/4"	
50 x 1/2"		140 x 1-1/2"	
50 x 3/4"	141.-	140 x 2"	755.-
50 x 1"		140 x 2-1/2"	
63 x 1/2"		160 x 1"	
63 x 3/4"	141.-	160 x 1-1/4"	1,125.-
63 x 1"		160 x 1-1/2"	
63 x 1-1/4"		160 x 2"	
63 x 1-1/2"		180 x 1"	
75 x 1/2"	174.-	180 x 1-1/2"	1,560.-
75 x 3/4"		180 x 2"	
75 x 1"		200 x 1"	
75 x 1-1/4"		200 x 1-1/2"	
75 x 1-1/2"		200 x 2"	
75 x 2"	200.-	225 x 1"	1,890.-
90 x 1/2"		225 x 1-1/2"	
90 x 3/4"		225 x 2"	
90 x 1"		250 x 1"	
90 x 1-1/4"	250 x 1-1/2"		
90 x 1-1/2"	250 x 2"		
90 x 2"	225.-	280 x 1"	2,415.-
110 x 1/2"		280 x 1-1/2"	
110 x 3/4"		280 x 2"	
110 x 1"		315 x 1"	
110 x 1-1/4"	315 x 1-1/2"		
110 x 1-1/2"	315 x 2"		
110 x 2"	400 x 2"	2,997.-	

**HDPE STUBEND (BUTT WELDING) PN 3.2-25 (DIN,TIS)
 INCLUDING STEEL FLANGES WITH BOLTS & NUT**

หน้าแปลนพีอี
 Stubend
 Code:STN-01



สกรู & น็อต
 Bolt & Nut
 Code:STN-03



แหวนเหล็กเหนียว
 MS Flange
 Code:STN-02

ประเก็นยาง
 Rubber Seal
 Code:STN-04



ขนาด (มม.)	หน้าแปลนพีอี (บาท/ตัว)			แหวน เหล็กเหนียว Ms Steel (PN10,10K)	สกรู&น็อต			ประเก็นยาง Rubber Seal (บาท/Unit)	ราคารวมชุดข้าง (บาท/ชุด)			ราคารวมชุดคู่ (บาท/ชุด)		
	Stub End (Baht/Unit)				จำนวนรู	ขนาด/ตัว (Baht/Unit)	Rubber		Half set (Baht/Set)			Full set (Baht/Set)		
	PN	PN	PN						10 kg/ Cm ²	DIN PN 10	PN	PN	PN	PN
50	71	106	158	195	4	4	18	16	354	389	441	620	690	794
63	84	125	188	195	4	4	18	16	367	408	471	646	728	854
75	106	158	236	254	4	4	18	18	450	502	580	810	914	1,070
90	132	198	297	304	8	8	18	18	598	664	763	1,034	1,166	1,364
110	178	267	401	338	8	8	18	18	678	767	901	1,194	1,372	1,640
125	217	326	490	463	8	8	24	20	892	1,001	1,165	1,572	1,790	2,118
140	285	428	643	463	8	8	40	20	1,088	1,231	1,446	1,836	2,122	2,552
160	392	587	881	710	8	8	40	28	1,450	1,645	1,939	2,552	2,942	3,530
180	482	723	1,085	710	8	8	40	28	1,540	1,781	2,143	2,732	3,214	3,938
200	657	986	1,479	930	12	8	57	49	2,320	2,649	3,142	3,907	4,565	5,551
225	749	1,124	1,687	930	12	8	57	49	2,412	2,787	3,350	4,091	4,841	5,967
250	898	1,346	2,018	1,482	12	12	65	94	3,254	3,702	4,374	5,634	6,530	7,874
280	1,192	1,789	2,685	1,482	12	12	65	94	3,548	4,145	5,041	6,222	7,416	9,208
315	1,539	2,309	3,464	1,885	16	12	74	113	4,721	5,491	6,646	8,145	9,685	11,995
355	2,281	3,422	5,134	2,800	16	16	74	161	6,426	7,567	9,279	11,507	13,789	17,213
400	2,981	4,472	6,709	3,700	16	16	157	256	9,449	10,940	13,177	16,130	19,112	23,586
450	7,524	11,286	16,929	4,956	20	20	157	283	15,903	19,665	25,308	28,383	35,907	47,193
500	10,318	15,476	23,213	5,314	20	20	157	437	19,209	24,367	32,104	34,841	45,157	60,631
560	10,932	16,398	24,597	7,308	24	20	157	534	22,542	28,008	36,207	40,782	51,714	68,112
630	13,025	19,537	-	8,150	24	20	157	632	25,575	32,087	-	46,750	59,774	-
710	30,744	46,116	-	12,000	24	24	252	794	49,586	64,958	-	92,330	123,074	-

อุปกรณ์ชุดข้าง (HALF SET) ประกอบด้วย

- หน้าแปลนพีอี 1 ตัว
- แหวนเหล็กเหนียว 1 ตัว
- สกรู & น็อต 1 ชุด
- ประเก็นยาง 1 แผ่น

อุปกรณ์ครบชุด (FULL SET) ประกอบด้วย

- หน้าแปลนพีอี 2 ตัว
- แหวนเหล็กเหนียว 2 ตัว
- สกรู & น็อต 1 ชุด
- ประเก็นยาง 1 แผ่น

(บริษัทฯ ขอสงวนสิทธิ์ในการเปลี่ยนแปลงข้อมูลและราคา โดยไม่ต้องแจ้งให้ทราบล่วงหน้า)

Tee 90 (สามทาง 90)



สามทาง 90
Tee 90
Code:TDF-01

ขนาด	บาท/หน่วย
1/2"	18.-
3/4"	22.-
1"	46.-
1 1/4"	68.-
1 1/2"	100.-
2"	144.-

Elbow 90 (บ้องอ 90)



บ้องอ 90
Elbow 90
Code:TDF-03

ขนาด	บาท/หน่วย
1/2"	14.-
3/4"	18.-
1"	29.-
1 1/4"	46.-
1 1/2"	66.-
2"	102.-

Socket (ข้อต่อตรงเกลียวใน)



ข้อต่อตรงเกลียวใน
Socket
Code:TDF-04

ขนาด	บาท/หน่วย
1/2"	13.-
3/4"	16.-
1"	22.-
1 1/4"	33.-
1 1/2"	43.-
2"	67.-

Bushing (ลดเหลี่ยม)



ลดเหลี่ยม
Bushing
Code:TDF-02

ขนาด A ด้านใหญ่	ขนาด B ด้านเล็ก	บาท/หน่วย
3/4"	1/2"	12.-
1"	1/2"	14.-
1"	3/4"	14.-
1 1/2"	3/4"	20.-
1 1/4"	1"	20.-
1 1/2"	1 1/4"	20.-
1 1/2"	1"	20.-
2"	3/4"	42.-
2"	1/2"	42.-
2"	1"	42.-
2"	1 1/2"	42.-
2 1/2"	2"	56.-

Nipple (ข้อต่อตรงเกลียวนอก)



ข้อต่อตรงเกลียวนอก
Nipple
Code:TDF-05

ขนาด A ด้านใหญ่	ขนาด B ด้านเล็ก	บาท/หน่วย
1/2"	1/2"	12.-
3/4"	3/4"	16.-
1"	1"	24.-
1 1/4"	1 1/4"	26.-
1 1/2"	1 1/2"	42.-
2"	2"	56.-
3/4"	1/2"	16.-
1 1/2"	1"	42.-

Union (ยูเนียน)

ยูเนียน
Union
Code:TDF-06



ขนาด	บาท/หน่วย
1/2"	39.-
3/4"	58.-
1"	66.-
1 1/4"	97.-
1 1/2"	128.-
2"	155.-

Reducer (ลดกลม)

ลดกลม
Reducer
Code:TDF-07



ขนาด A ด้านใหญ่	ขนาด B ด้านเล็ก	บาท/หน่วย
3/4"	1/2"	16.-
1"	1/2"	18.-
1"	3/4"	18.-
1 1/4"	1"	28.-
1 1/2"	1"	33.-
1 1/2"	1 1/4"	33.-
2"	1 1/2"	54.-
2 1/2"	2"	54.-

Plug (ปลั๊กอุด)

ปลั๊กอุด
Plug
Code:TDF-08



ขนาด	บาท/หน่วย
1/2"	7.-
3/4"	9.-
1"	13.-
1-1/4"	20.-
1-1/2"	26.-
2"	34.-
2-1/2"	42.-

Plug-BS (ฟากรอบเกลียวใน)

ฟากรอบเกลียวใน
Plug-BS
Code:CPF-09



ขนาด	บาท/หน่วย
1/2"	5.-
3/4"	6.-
1"	10.-
1-1/4"	15.-
1-1/2"	24.-
2"	34.-

Male Adaptor (ต่อตรงเกลียวนอกแบบเชื่อม)

ต่อตรงเกลียวนอกแบบเชื่อม PN. 10

Male Adaptor

Code:TDF-10



ขนาด	บาท/หน่วย
20 x 1/2"	8.-
25 x 3/4"	11.-
32 x 1	16.-
40 x 1-1/4"	25.-
50 x 1-1/2"	35.-
63 x 2"	42.-
75 x 2-1/2"	65.-
90 x 3"	118.-
110 x 4"	179.-
125 x 4-1/2"	231.-
140 x 5"	245.-
160 x 6"	268.-

Plug (ฟาอุดแบบเชื่อม)

ฟาอุดแบบเชื่อม

Plug

Code:TDF-12

ขนาด (MM)	PN.6	PN.10
	บาท/หน่วย	บาท/หน่วย
50	86.-	102.-
63	120.-	132.-
75	168.-	193.-
90	235.-	263.-
110	276.-	304.-
125	395.-	412.-
140	454.-	486.-
160	528.-	581.-
180	784.-	848.-
200	896.-	1,030.-
225	1,022.-	1,124.-

Elbow 90 (ข้องอแบบเชื่อม 90 องศา)

ข้องอแบบเชื่อม 90 องศา

Elbow 90

Code:ELL-01



ขนาด (MM)	PN.4 บาท/หน่วย	PN.6 บาท/หน่วย	PN.8-PN.10 บาท/หน่วย	PN.12.5-PN.16 บาท/หน่วย	PN.20 บาท/หน่วย	PN.25 บาท/หน่วย
25	24.-	29.-	37.-	-	-	-
32	27.-	32.-	46.-	-	-	-
40	30.-	35.-	51.-	62.-	71.-	84.-
50	37.-	45.-	67.-	95.-	111.-	132.-
63	58.-	70.-	106.-	152.-	175.-	211.-
75	81.-	100.-	150.-	213.-	250.-	298.-
90	117.-	162.-	243.-	354.-	425.-	501.-
110	248.-	306.-	452.-	651.-	768.-	907.-
125	320.-	391.-	581.-	842.-	993.-	1,170.-
140	394.-	490.-	728.-	1,056.-	1,246.-	1,468.-
160	517.-	641.-	950.-	1,403.-	1,615.-	1,914.-
180	816.-	1,007.-	1,336.-	1,973.-	2,554.-	3,023.-
200	1,054.-	1,247.-	1,676.-	2,473.-	3,166.-	3,733.-
225	1,267.-	1,575.-	2,166.-	3,190.-	4,014.-	4,782.-
250	1,566.-	1,927.-	2,705.-	3,997.-	4,930.-	5,888.-
280	1,951.-	2,423.-	3,698.-	5,355.-	6,184.-	7,372.-
315	2,486.-	3,060.-	4,675.-	6,779.-	7,820.-	9,337.-
355	3,749.-	4,769.-	7,115.-	10,328.-	11,947.-	14,400.-
400	4,769.-	6,044.-	9,027.-	13,107.-	15,173.-	19,297.-
450	8,102.-	12,488.-	18,890.-	27,888.-	33,477.-	39,706.-
500	10,265.-	15,677.-	23,752.-	35,021.-	41,981.-	-
560	13,047.-	20,060.-	30,375.-	44,786.-	-	-
630	16,907.-	26,035.-	39,407.-	58,121.-	-	-
710	34,927.-	44,387.-	66,045.-	-	-	-
800	44,209.-	56,228.-	83,895.-	-	-	-
900	54,271.-	71,400.-	106,051.-	-	-	-
1000	64,756.-	88,060.-	130,909.-	-	-	-
1200	-	-	-	-	-	-

Elbow 45 & 60 (ข้ออแบบเชื่อม 45 & 60 องศา)

ข้ออแบบเชื่อม 45 & 60 องศา

Elbow 45 & 60

Code:ELL-02



ขนาด (MM)	PN.4 บาท/หน่วย	PN.6 บาท/หน่วย	PN.8-PN.10 บาท/หน่วย	PN.12.5-PN.16 บาท/หน่วย	PN.20 บาท/หน่วย	PN.25 บาท/หน่วย
25	17.-	20.-	29.-	-	-	-
32	19.-	22.-	32.-	-	-	-
40	21.-	24.-	36.-	48.-	55.-	65.-
50	26.-	35.-	52.-	73.-	85.-	102.-
63	42.-	54.-	82.-	118.-	135.-	163.-
75	58.-	77.-	116.-	164.-	193.-	230.-
90	83.-	110.-	165.-	237.-	275.-	330.-
110	174.-	239.-	353.-	509.-	599.-	708.-
125	224.-	305.-	454.-	656.-	775.-	913.-
140	276.-	382.-	568.-	823.-	972.-	1,144.-
160	362.-	500.-	741.-	1,094.-	1,260.-	1,493.-
180	588.-	610.-	922.-	1,361.-	1,961.-	2,321.-
200	759.-	770.-	1,159.-	1,710.-	2,432.-	2,867.-
225	912.-	990.-	1,503.-	2,214.-	3,083.-	3,673.-
250	1,128.-	1,480.-	1,884.-	2,783.-	3,786.-	4,522.-
280	1,405.-	1,861.-	2,428.-	3,581.-	4,749.-	5,661.-
315	1,361.-	2,105.-	3,166.-	4,667.-	6,006.-	7,171.-
355	2,216.-	3,405.-	5,157.-	7,583.-	9,319.-	11,231.-
400	2,890.-	4,442.-	6,706.-	9,905.-	11,834.-	15,051.-
450	5,627.-	8,673.-	13,118.-	19,367.-	23,249.-	27,575.-
500	7,151.-	10,921.-	16,546.-	24,396.-	29,245.-	-
560	9,122.-	14,024.-	21,236.-	31,310.-	-	-
630	11,862.-	18,266.-	27,647.-	40,777.-	-	-
710	20,243.-	31,171.-	47,180.-	57,469.-	-	-
800	26,538.-	40,864.-	61,851.-	75,340.-	-	-
900	34,791.-	52,805.-	81,086.-	-	-	-
1000	45,610.-	69,226.-	106,301.-	-	-	-
1200	59,793.-	90,754.-	113,203.-	-	-	-

Elbow 30 (ข้องอแบบเชื่อม 30 องศา)

ข้องอแบบเชื่อม 30 องศา

Elbow 30

Code:ELL-03



ขนาด (MM)	PN.4 บาท/หน่วย	PN.6 บาท/หน่วย	PN.8-PN.10 บาท/หน่วย	PN.12.5-PN.16 บาท/หน่วย	PN.20 บาท/หน่วย	PN.25 บาท/หน่วย
25	17.-	21.-	27.-	-	-	-
32	19.-	23.-	30.-	-	-	-
40	21.-	25.-	37.-	44.-	51.-	59.-
50	32.-	32.-	47.-	67.-	78.-	94.-
63	50.-	50.-	75.-	108.-	124.-	149.-
75	71.-	71.-	106.-	151.-	177.-	211.-
90	102.-	101.-	151.-	217.-	252.-	303.-
110	214.-	219.-	323.-	466.-	549.-	649.-
125	274.-	279.-	416.-	602.-	710.-	837.-
140	343.-	350.-	520.-	755.-	891.-	1,048.-
160	449.-	458.-	679.-	1,003.-	1,155.-	1,368.-
180	725.-	559.-	845.-	1,248.-	1,798.-	2,128.-
200	898.-	706.-	1,063.-	1,568.-	2,229.-	2,628.-
225	1,134.-	907.-	1,378.-	2,029.-	2,826.-	3,367.-
250	1,388.-	1,357.-	1,727.-	2,551.-	3,471.-	4,145.-
280	1,744.-	1,706.-	2,226.-	3,283.-	4,353.-	5,189.-
315	1,247.-	1,929.-	2,902.-	4,278.-	5,506.-	6,574.-
355	2,031.-	3,121.-	4,727.-	6,951.-	8,542.-	10,295.-
400	2,649.-	4,072.-	6,147.-	9,080.-	10,848.-	13,797.-
450	5,158.-	7,950.-	12,025.-	17,754.-	21,311.-	25,277.-
500	6,555.-	10,011.-	15,167.-	22,363.-	26,808.-	-
560	8,362.-	12,856.-	19,466.-	28,701.-	-	-
630	10,874.-	16,743.-	25,343.-	37,379.-	-	-
710	18,556.-	28,573.-	43,248.-	52,680.-	-	-
800	24,327.-	37,458.-	56,697.-	69,061.-	-	-
900	31,892.-	48,405.-	74,328.-	-	-	-
1000	41,809.-	63,457.-	97,442.-	-	-	-
1200	54,810.-	83,191.-	103,770.-	-	-	-

Tee (สามทางแบบเชื่อม)

สามทางแบบเชื่อม

Tee

Code:TEE-01



ขนาด (MM)	PN.4 บาท/หน่วย	PN.6 บาท/หน่วย	PN.8-PN.10 บาท/หน่วย	PN.12.5-PN.16 บาท/หน่วย	PN.20 บาท/หน่วย	PN.25 บาท/หน่วย
25	31.-	36.-	53.-	78.-	-	-
32	34.-	45.-	59.-	85.-	-	-
40	38.-	40.-	66.-	96.-	114.-	135.-
50	47.-	60.-	88.-	129.-	153.-	183.-
63	75.-	97.-	143.-	210.-	251.-	294.-
75	104.-	136.-	206.-	298.-	360.-	427.-
90	150.-	203.-	304.-	444.-	533.-	628.-
110	323.-	398.-	588.-	848.-	999.-	1,180.-
125	415.-	508.-	756.-	1,094.-	1,291.-	1,521.-
140	513.-	636.-	946.-	1,372.-	1,620.-	1,906.-
160	672.-	833.-	1,235.-	1,823.-	2,100.-	2,488.-
180	1,044.-	1,016.-	1,537.-	2,269.-	3,269.-	3,869.-
200	1,349.-	1,284.-	1,932.-	2,851.-	4,053.-	4,779.-
225	1,621.-	1,650.-	2,505.-	3,690.-	5,138.-	6,122.-
250	2,005.-	2,467.-	3,140.-	4,639.-	6,310.-	7,537.-
280	2,497.-	3,101.-	4,047.-	5,968.-	7,915.-	9,435.-
315	2,268.-	3,508.-	5,276.-	7,778.-	10,010.-	11,952.-
355	3,693.-	5,674.-	8,594.-	12,638.-	15,531.-	18,718.-
400	4,816.-	7,404.-	11,176.-	16,509.-	19,724.-	25,085.-
450	9,378.-	14,454.-	21,864.-	32,279.-	38,748.-	45,959.-
500	11,918.-	18,202.-	27,577.-	40,660.-	48,742.-	-
560	15,203.-	23,374.-	35,393.-	52,183.-	-	-
630	19,770.-	30,443.-	46,078.-	67,962.-	-	-
710	33,739.-	51,951.-	78,633.-	95,781.-	-	-
800	44,230.-	68,106.-	103,086.-	125,566.-	-	-
900	57,985.-	88,009.-	135,143.-	-	-	-
1000	76,016.-	115,377.-	177,168.-	-	-	-
1200	99,655.-	151,256.-	188,672.-	-	-	-

Tee Y (สามทางแบบเชื่อม)

สามทางแบบเชื่อม

Tee Y

Code:TEE-02



ขนาด	PN.4	PN.6	PN.8-PN.10	PN.12.5-PN.16	PN.20	PN.25
(MM)	บาท/หน่วย	บาท/หน่วย	บาท/หน่วย	บาท/หน่วย	บาท/หน่วย	บาท/หน่วย
40	45.-	48.-	79.-	115.-	137.-	162.-
50	55.-	72.-	106.-	155.-	184.-	220.-
63	87.-	116.-	172.-	252.-	301.-	353.-
75	121.-	163.-	247.-	358.-	432.-	512.-
90	175.-	244.-	365.-	533.-	640.-	754.-
110	372.-	478.-	706.-	1,018.-	1,199.-	1,416.-
125	479.-	610.-	907.-	1,313.-	1,549.-	1,825.-
140	592.-	763.-	1,135.-	1,646.-	1,944.-	2,287.-
160	775.-	1,000.-	1,482.-	2,188.-	2,520.-	2,986.-
180	1,273.-	1,220.-	1,845.-	2,723.-	3,923.-	4,643.-
200	1,644.-	1,541.-	2,318.-	3,421.-	4,864.-	5,735.-
225	1,976.-	1,979.-	3,006.-	4,428.-	6,166.-	7,346.-
250	2,443.-	2,960.-	3,767.-	5,567.-	7,572.-	9,044.-
280	3,043.-	3,721.-	4,856.-	7,162.-	9,498.-	11,322.-
315	2,722.-	4,210.-	6,332.-	9,334.-	12,012.-	14,342.-
355	4,431.-	6,809.-	10,313.-	15,165.-	18,637.-	22,462.-
400	5,780.-	8,884.-	13,411.-	19,811.-	23,669.-	30,102.-
450	11,253.-	17,345.-	26,237.-	38,735.-	46,498.-	55,150.-
500	14,301.-	21,842.-	33,093.-	48,792.-	58,490.-	-
560	18,244.-	28,049.-	42,472.-	62,619.-	-	-
630	23,725.-	36,531.-	55,294.-	81,555.-	-	-
710	40,486.-	62,341.-	94,360.-	114,937.-	-	-
800	53,076.-	81,727.-	123,703.-	150,680.-	-	-
900	69,582.-	105,611.-	162,171.-	-	-	-
1000	91,219.-	138,453.-	212,602.-	-	-	-
1200	119,586.-	181,507.-	226,406.-	-	-	-

Tee TY (สามทางทึววยแบบเชื่อม)

สามทางทึววยแบบเชื่อม

Tee TY

Code:TEE-03



ขนาด (MM)	PN.4 บาท/หน่วย	PN.6 บาท/หน่วย	PN.8-PN.10 บาท/หน่วย	PN.12.5-PN.16 บาท/หน่วย	PN.20 บาท/หน่วย	PN.25 บาท/หน่วย
40	54.-	56.-	92.-	134.-	160.-	189.-
50	66.-	84.-	123.-	181.-	214.-	256.-
63	105.-	136.-	200.-	294.-	351.-	412.-
75	135.-	190.-	288.-	417.-	504.-	598.-
90	210.-	284.-	426.-	622.-	746.-	879.-
110	447.-	557.-	823.-	1,187.-	1,399.-	1,652.-
125	575.-	711.-	1,058.-	1,532.-	1,807.-	2,129.-
140	710.-	890.-	1,324.-	1,921.-	2,268.-	2,668.-
160	930.-	1,166.-	1,729.-	2,552.-	2,940.-	3,483.-
180	1,527.-	1,423.-	2,152.-	3,177.-	4,577.-	5,417.-
200	1,973.-	1,798.-	2,705.-	3,991.-	5,674.-	6,691.-
225	2,371.-	2,309.-	3,507.-	5,166.-	7,193.-	8,571.-
250	2,932.-	3,454.-	4,395.-	6,494.-	8,834.-	10,552.-
280	3,652.-	4,341.-	5,665.-	8,355.-	11,081.-	13,209.-
315	3,175.-	4,911.-	7,387.-	10,890.-	14,014.-	16,733.-
355	5,170.-	7,944.-	12,032.-	17,693.-	21,743.-	26,205.-
400	6,743.-	10,365.-	15,647.-	23,113.-	27,614.-	35,119.-
450	13,129.-	20,236.-	30,610.-	45,191.-	54,247.-	64,342.-
500	16,685.-	25,482.-	38,608.-	56,924.-	68,239.-	-
560	21,284.-	32,724.-	49,551.-	73,056.-	-	-
630	27,679.-	42,620.-	64,509.-	95,147.-	-	-
710	47,234.-	72,731.-	110,086.-	134,094.-	-	-
800	61,922.-	95,349.-	144,320.-	175,793.-	-	-
900	81,179.-	123,212.-	189,200.-	-	-	-
1000	106,423.-	161,528.-	248,035.-	-	-	-
1200	139,517.-	211,759.-	264,141.-	-	-	-

Reduce T (สามทางลดแบบเชื่อม)

สามทางลดแบบเชื่อม

Reduce T

Code:TEE-04



ขนาด (MM)	PN.4 กก/นิ้ว	PN.6 กก/นิ้ว	PN.8-PN.10 กก/นิ้ว	PN.12.5-PN.16 กก/นิ้ว
25 x 20	38.-	42.-	54.-	77.-
32 x 25	42.-	46.-	60.-	86.-
32 x 20	47.-	51.-	67.-	95.-
40 x 32	52.-	57.-	74.-	106.-
40 x 25	58.-	63.-	81.-	116.-
40 x 20	62.-	67.-	85.-	122.-
50 x 40	77.-	90.-	126.-	185.-
50 x 32	82.-	95.-	128.-	187.-
50 x 25	87.-	100.-	130.-	189.-
63 x 50	123.-	145.-	206.-	296.-
63 x 40	125.-	147.-	209.-	300.-
63 x 32	127.-	149.-	212.-	304.-
75 x 63	170.-	202.-	294.-	419.-
75 x 50	173.-	205.-	298.-	425.-
75 x 40	176.-	208.-	302.-	430.-
90 x 75	241.-	294.-	426.-	615.-
90 x 63	246.-	299.-	432.-	624.-
90 x 50	249.-	302.-	437.-	630.-
110 x 90	438.-	513.-	742.-	1,063.-
110 x 75	444.-	519.-	750.-	1,074.-
110 x 63	448.-	523.-	756.-	1,082.-
125 x 110	561.-	654.-	958.-	1,402.-
125 x 90	589.-	682.-	987.-	1,417.-
125 x 75	596.-	689.-	996.-	1,430.-
140 x 125	679.-	802.-	1,194.-	1,742.-
140 x 110	687.-	810.-	1,206.-	1,761.-
140 x 75	738.-	861.-	1,271.-	1,855.-
160 x 140	888.-	1,049.-	1,556.-	2,289.-
160 x 125	899.-	1,060.-	1,572.-	2,312.-
160 x 110	907.-	1,068.-	1,585.-	2,331.-
180 x 160	1,370.-	1,342.-	2,023.-	2,972.-
180 x 140	1,386.-	1,358.-	2,047.-	3,007.-
180 x 125	1,399.-	1,371.-	2,067.-	3,035.-
200 x 180	1,806.-	1,741.-	2,614.-	3,840.-
200 x 160	1,829.-	1,764.-	2,648.-	3,889.-
200 x 140	1,847.-	1,782.-	2,675.-	3,929.-

ขนาด (MM)	PN.4 กก/นิ้ว	PN.6 กก/นิ้ว	PN.8-PN.10 กก/นิ้ว	PN.12.5-PN.16 กก/นิ้ว
225 x 200	2,206.-	2,235.-	3,376.-	4,955.-
225 x 180	2,235.-	2,264.-	3,420.-	5,018.-
225 x 160	2,259.-	2,288.-	3,454.-	5,069.-
250 x 225	2,745.-	3,207.-	4,248.-	6,246.-
250 x 200	2,782.-	3,244.-	4,303.-	6,326.-
250 x 180	2,812.-	3,274.-	4,348.-	6,391.-
280 x 250	3,437.-	4,041.-	5,453.-	8,007.-
280 x 225	3,484.-	4,088.-	5,523.-	8,109.-
280 x 200	3,522.-	4,126.-	5,580.-	8,191.-
315 x 280	3,474.-	4,714.-	7,082.-	10,400.-
315 x 250	3,534.-	4,774.-	7,172.-	10,531.-
315 x 225	3,583.-	4,823.-	7,245.-	10,636.-
355 x 315	5,574.-	7,555.-	11,418.-	16,737.-
355 x 280	5,668.-	7,649.-	11,559.-	16,942.-
355 x 250	5,743.-	7,724.-	11,672.-	17,106.-
400 x 355	7,575.-	10,163.-	15,302.-	22,503.-
400 x 315	7,713.-	10,301.-	15,508.-	22,803.-
400 x 280	7,823.-	10,411.-	15,673.-	23,042.-
450 x 400	16,463.-	21,539.-	30,061.-	42,216.-
450 x 355	16,817.-	21,893.-	30,471.-	42,713.-
450 x 315	17,101.-	22,177.-	30,799.-	43,110.-
450 x 280	17,888.-	22,964.-	32,994.-	44,834.-
500 x 450	20,395.-	26,679.-	38,137.-	53,574.-
500 x 400	20,819.-	27,103.-	38,665.-	54,220.-
500 x 355	21,158.-	27,442.-	39,087.-	54,736.-
500 x 315	22,358.-	28,642.-	40,953.-	57,540.-
560 x 500	25,926.-	34,097.-	50,468.-	68,657.-
560 x 450	28,692.-	36,863.-	51,222.-	69,481.-
560 x 400	29,206.-	37,377.-	51,825.-	70,140.-
560 x 355	39,357.-	47,790.-	-	-
630 x 560	33,315.-	43,988.-	65,257.-	90,324.-
630 x 500	35,191.-	45,864.-	66,434.-	91,442.-
630 x 450	38,444.-	49,117.-	68,040.-	92,337.-
630 x 400	44,780.-	55,453.-	75,498.-	100,187.-
710 x 630	51,010.-	69,222.-	103,031.-	124,228.-
710 x 560	57,419.-	73,498.-	-	-
710 x 500	61,196.-	77,274.-	-	-
800 x 710	66,508.-	90,384.-	134,035.-	161,651.-
800 x 630	73,592.-	97,468.-	143,876.-	173,126.-

Reduce (ข้อต่อตรงลดแบบเชื่อม)

ข้อต่อตรงลดแบบเชื่อม

Reducer

Code:RED-01



ขนาด (MM)	PN.3.2-6 บาท/หน่วย	PN.8-10 บาท/หน่วย	PN.12.5-16 บาท/หน่วย
25 x 20	19.-	19.-	19.-
32 x 25	23.-	23.-	23.-
32 x 20	25.-	25.-	25.-
40 x 32	30.-	30.-	36.-
40 x 25	32.-	32.-	38.-
40 x 20	34.-	34.-	40.-
50 x 40	30.-	38.-	56.-
50 x 32	35.-	40.-	58.-
50 x 25	40.-	42.-	60.-
63 x 50	48.-	63.-	86.-
63 x 40	50.-	66.-	90.-
63 x 32	52.-	69.-	94.-
75 x 63	66.-	88.-	121.-
75 x 50	69.-	92.-	127.-
75 x 40	72.-	96.-	132.-
90 x 75	91.-	122.-	171.-
90 x 63	96.-	128.-	180.-
90 x 50	99.-	133.-	186.-
110 x 90	115.-	154.-	215.-
110 x 75	121.-	162.-	226.-
110 x 63	125.-	168.-	234.-
125 x 110	146.-	202.-	308.-
125 x 90	174.-	231.-	323.-
125 x 75	181.-	240.-	336.-
140 x 125	166.-	248.-	370.-
140 x 110	174.-	260.-	389.-
140 x 90	181.-	270.-	403.-

ขนาด (MM)	PN.3.2-6 บาท/หน่วย	PN.8-10 บาท/หน่วย	PN.12.5-16 บาท/หน่วย
160 x 140	216.-	321.-	466.-
160 x 125	227.-	337.-	489.-
160 x 110	235.-	350.-	508.-
180 x 160	326.-	486.-	703.-
180 x 140	342.-	510.-	738.-
180 x 125	355.-	530.-	766.-
200 x 180	457.-	682.-	989.-
200 x 160	480.-	716.-	1,038.-
200 x 140	498.-	743.-	1,078.-
225 x 200	585.-	871.-	1,265.-
225 x 180	614.-	915.-	1,328.-
255 x 160	638.-	949.-	1,379.-
250 x 225	740.-	1,108.-	1,607.-
250 x 200	777.-	1,163.-	1,687.-
250 x 180	807.-	1,208.-	1,752.-
280 x 250	940.-	1,406.-	2,039.-
280 x 225	987.-	1,476.-	2,141.-
280 x 200	1,025.-	1,533.-	2,223.-
315 x 280	1,206.-	1,806.-	2,622.-
315 x 250	1,266.-	1,896.-	2,753.-
315 x 225	1,315.-	1,969.-	2,858.-
355 x 315	1,881.-	2,824.-	4,099.-
355 x 280	1,975.-	2,965.-	4,304.-
355 x 250	2,050.-	3,078.-	4,468.-
400 x 355	2,759.-	4,126.-	5,994.-
400 x 315	2,897.-	4,332.-	6,294.-
400 x 280	3,007.-	4,497.-	6,533.-

ขนาด (MM)	PN.3.2-6 บาท/หน่วย	PN.8-10 บาท/หน่วย	PN.12.5-16 บาท/หน่วย
450 x 400	7,085.-	8,197.-	9,937.-
450 x 355	7,439.-	8,607.-	10,434.-
450 x 315	7,723.-	8,935.-	10,831.-
450 x 280	8,510.-	11,130.-	12,555.-
500 x 450	8,477.-	10,560.-	12,914.-
500 x 400	8,901.-	11,088.-	13,560.-
500 x 355	9,240.-	11,510.-	14,076.-
500 x 315	10,440.-	13,376.-	16,880.-
560 x 500	10,723.-	15,075.-	16,474.-
560 x 450	13,489.-	15,829.-	17,298.-
560 x 400	14,003.-	16,432.-	17,957.-
630 x 560	13,545.-	19,179.-	22,362.-
630 x 500	15,421.-	20,356.-	23,480.-
630 x 450	18,674.-	21,962.-	24,375.-
630 x 400	25,010.-	29,420.-	32,225.-
710 x 630	19,197.-	24,398.-	28,447.-
710 x 560	25,371.-	-	-
710 x 500	30,592.-	-	-
800 x 710	22,278.-	-	-
800 x 630	29,392.-	-	-
800 x 560	34,823.-	-	-



สินค้ามาตรฐาน ส่งมอบตรงเวลา
ในลูกค้าพึงพอใจ พัฒนาอย่างต่อเนื่อง



บริษัท อิมแพคไพพ์ เอ็กซ์ทรูเดอร์ จำกัด

IMPACT PIPE EXTRUDER CO.,LTD.

42 ซ.เพชรเกษม 110 แยก 14-1-1 แขวงหนองค้างพูก
เขตหนองแขม กรุงเทพฯ 10160
โทร : (02) 813-1331 (อัตโนมัติ 5 สาย)
แฟกซ์ : (02) 813-3515

42 Soi Petchakasem 110 Yaek 14-1-1 Nongkhangphu
Nongkham Bangkok 10160
Tel : (662) 813-1331 (Auto 5 Lines)
Fax : (662) 813-3515

E-mail : ipp8866@hotmail.co.th , www.impactpipe.com

